

Retombées de plafond  
Dropped Ceiling

Préparé | 2020-05-16  
Imprimé | 2020-08-19

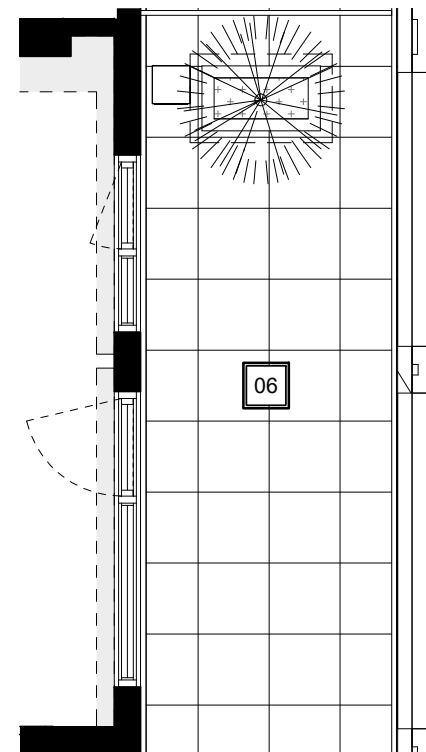

EXTRAIT TERRASSE ET  
FENÊTRES DE L'UNITÉ 635

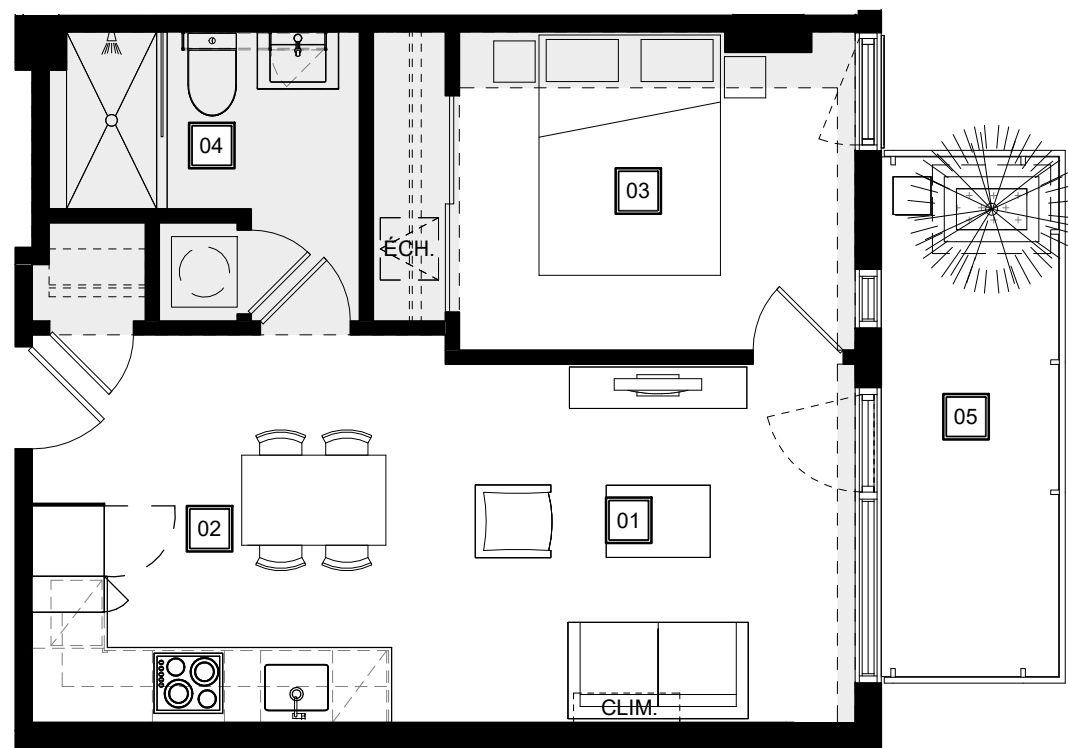
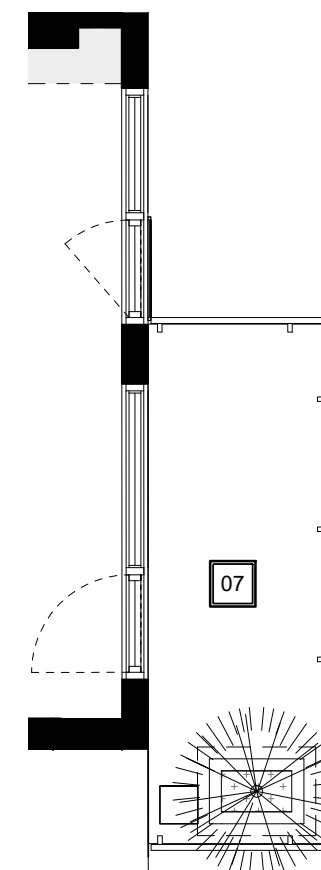

EXTRAIT BALCON ET FENÊTRES  
DE L'UNITÉ 735

01  
Séjour  
Living Room  
12' - 10" x 10' - 0"

02  
Cuisine - Salle à manger  
Kitchen - Dining Room  
10' - 0" x 10' - 9"

03  
Chambre  
Bedroom  
11' - 0" x 8' - 10"

04  
Salle de bain  
Bathroom  
8' - 1" x 5' - 0"

05  
Balcon 835  
Balcony 835  
4' - 8" x 14' - 0"

06  
Terrasse 635  
Terrace 635  
7' - 0" x 20' - 6"

07  
Balcon 735  
Balcony 735  
4' - 8" x 14' - 0"

Plans préliminaires sujets à changements. La superficie brute des logements n'inclut pas celle des balcons et/ou terrasses. La superficie et la dimension des plans de vente sont approximatives et peuvent varier. Les retombées de plafond pour la mécanique sont sujettes à changements. / Preliminary plans subject to modifications. The unit area excludes the balcony and/or terraces. The areas are approximate and are subject to variation. Dropped ceilings to accommodate mechanical pipes subject to modifications.

**QUARTIER  
GÉNÉRAL**

TYPE  
B22

UNITÉ(S) - UNIT(S)  
635 - 735 - 835

SUPERFICIE - AREA  
474pi<sup>2</sup>/sq<sup>2</sup>

Par / By  
**Prével**  
UN PLAISIR À VIVRE